



EP420DS

СЕРИЯ EP. МОДЕЛИ EP420S и EP420D

Электрические насосы с ёмкостью бака 20 л.
Макс. давление: 700 бар/10,000 psi.

EP420

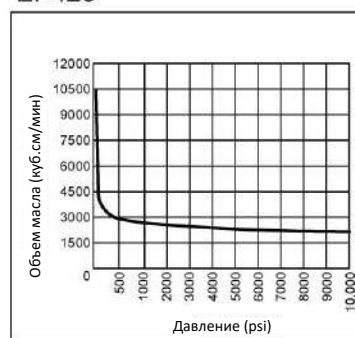

ОСОБЕННОСТИ

- Оригинальные насосы с трехфазным универсальным бесщеточным двигателем мощностью 2.24 кВт, 220/380 В, 50/60 Гц
- Внутренний предохранительный клапан (700 бар) защищает компоненты и обеспечивает безопасность работы.
- Насосы поставляются с 3-метровым кабелем и пультом дистанционного управления на 24 В.
- Тихо работающие насосы соответствуют ограничениям по шуму Администрации профессиональной безопасности и здравоохранения (80 дБА при 700 бар).
- EP420D специально разработан для цилиндров одностороннего и двухстороннего действия без необходимости использования дополнительного регулирующего клапана и переходников.
- Соответствуют стандартам CE.
- Обе модели доступны в варианте с электромагнитным клапаном.

МОДЕЛЬ: EP420S

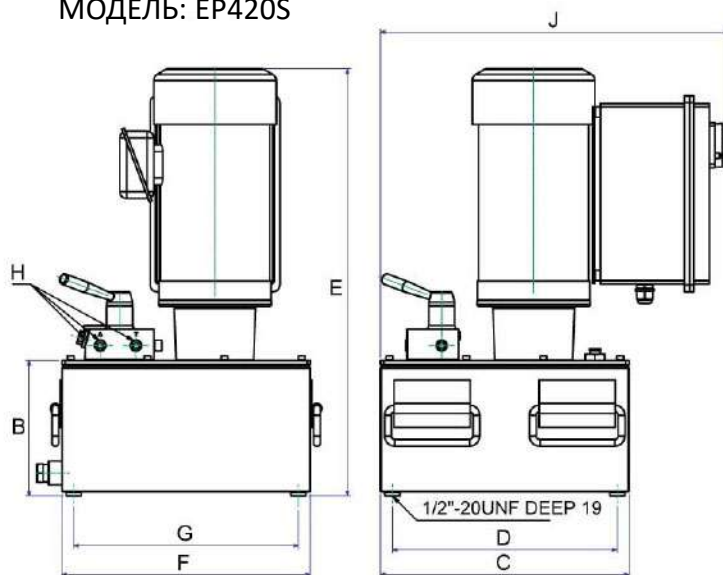

Модель	Действие	Частота вращения (об/мин)	Объем резервуара (см³)	Рабочий объем масла (см³)	Эл. двигатель	Макс. давление на выходе (Psi)	Клапан		Подача масла (куб. см/мин)			
							Тип	Функция	0 psi	100 psi	5000 psi	10000 psi
EP420S EP420SS*	Одностороннее	1435/1735	20000	18000	2,24 кВт 220 В / 380 В 50/60 Гц 3-х фазный	10.000	2х-позиционный / 2х-ходовой	Фиксация / втягивание	9500	2450	1950	1800
EP420D EP420DS*	Двухстороннее	1435/1735	20000	18000			3х-позиционный / 4х-ходовой	Выдвижение / фиксация / втягивание	9500	2450	1950	1800

Модель	A (мм)	B (мм)	C (мм)	D (мм)	E (мм)	F (мм)	G (мм)	H (")	J (мм)	Вес (кг)
Обе модели EP420	-	198.5	365	330	627.5	365	330	3/8"-NPT	512	65

* Версия с электромагнитным клапаном ; ** Вес без учета гидравлического масла