

АВТОНОМНЫЕ ГИДРАВЛИЧЕСКИЕ СЪЕМНИКИ работают с выносным насосом

POWERRAM
HYDRAULIC TOOLS

СЕРИЯ PR

ОСОБЕННОСТИ

- Шток гидроцилиндра термообработан с закалкой и отпуском, имеет высокие прочностные характеристики, снаружи хромирован, что препятствует образованию ржавчины. Идеально подходит для высоких линейных нагрузок.
- Подпружиненная центрирующая гайка (съёмная) для удобства позиционирования
- Возможность использовать 2 или 3 захвата для более широкого применения.
- Все ответственные детали съёмников изготовлены из высокопрочной стали с последующей термообработкой. Захваты кованые. Высокопрочные болтовые и шарнирные соединения. Гальваническое антикоррозионное покрытие.
- Рекомендуемые ручные насосы:
для съёмников 4 - 12 т: PB600BG or AHP701BG
для съёмников 20 - 30 т: PB700BG or AHP702BG.



ЗАХВАТЫ УВЕЛИЧЕННОЙ ДЛИНЫ (доп. комплектация)

Модель съёмника	Захват	Размер длинного рычага (мм)	Макс. длина (мм)	Макс. ширина (мм)
PR400	C0948	295	222	300
PR800	C0950	395	308	445
PR1200	C0951	435	340	420
PR2000	C0960	555	428	540
PR3000	C0961	555	428	620

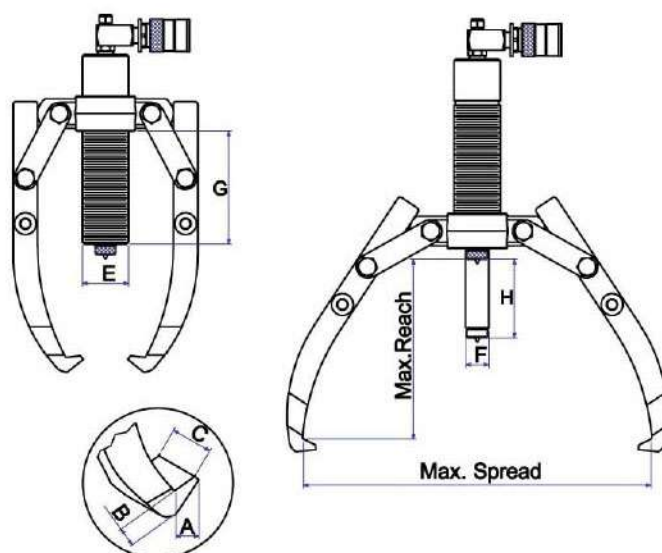

ТЕХНИЧЕСКИЕ ХАРАКТЕРИСТИКИ

Усилие	Модель	Макс. глубина захвата (мм)	Макс. ширина захвата (мм)	Ход штока (мм)	Размеры гидроцилиндра (мм)				Крюк захвата (мм)			Вес (кг)
				H	E	F	G	A	B	C		
4 т	PR400	185	255	60	42	22	84	11	6	22	5.8	
8 т	PR800	230	350	85	50	25	122	11	10	25	8.2	
12 т	PR1200	270	375	85	60	28	118	14	10	29	10.9	
20 т	PR2000	360	520	111	80	40	161	20	27	33	23.7	
30 т	PR3000	360	550	111	98	50	155	20	27	38	32.8	